

«Justitia 4.0»

Digitalisierung und Transformation in der Justiz

Numérisation et transformation à l'intérieur de la justice

Magglinger Rechtsinformatikseminar, 2018-03-10

Jacques Bühler, Jens Piesbergen

Ziele / *Objectifs*

Überblick geben über

- 1 Weg bis zur elektronischen Kommunikation
- 2 Arbeitsweise mit elektronischen Akten in der Zukunft

Vous donner un aperçu:

- 1 du chemin à parcourir jusqu'à la communication électronique*
- 2 de la façon de travailler à l'avenir avec des dossiers et des pièces électroniques*

Agenda – *Plan*

- Aktuelle Situation
- Justitia 4.0 – Worum geht es?
- Projektziele
- Schweizerisches Justizportal
- elektronische Kommunikation
- elektronische Akteneinsicht
- eJustizakte – Anwendungen und Datenorganisation
- Arbeitsplatz der Zukunft
- Masterplanung Justitia 4.0
- *Situation actuelle*
- *Justitia 4.0 – De quoi s'agit-il?*
- *Objectifs du projet*
- *Portail suisse de la Justice*
- *Communication électronique*
- *Consultation en ligne du dossier*
- *Dossier judiciaire électronique – Applications et organisation des données*
- *Poste de travail du futur*
- *Planification sommaire Justitia 4.0*

Aktuelle Situation – *Situation actuelle*

% der Gerichte, die in der Lage sind elektronische Eingaben zu empfangen

% des tribunaux qui sont en mesure de recevoir des mémoires par voie électronique



Zivil- und Strafverfahren
Procédures civile et pénale

Justitia 4.0

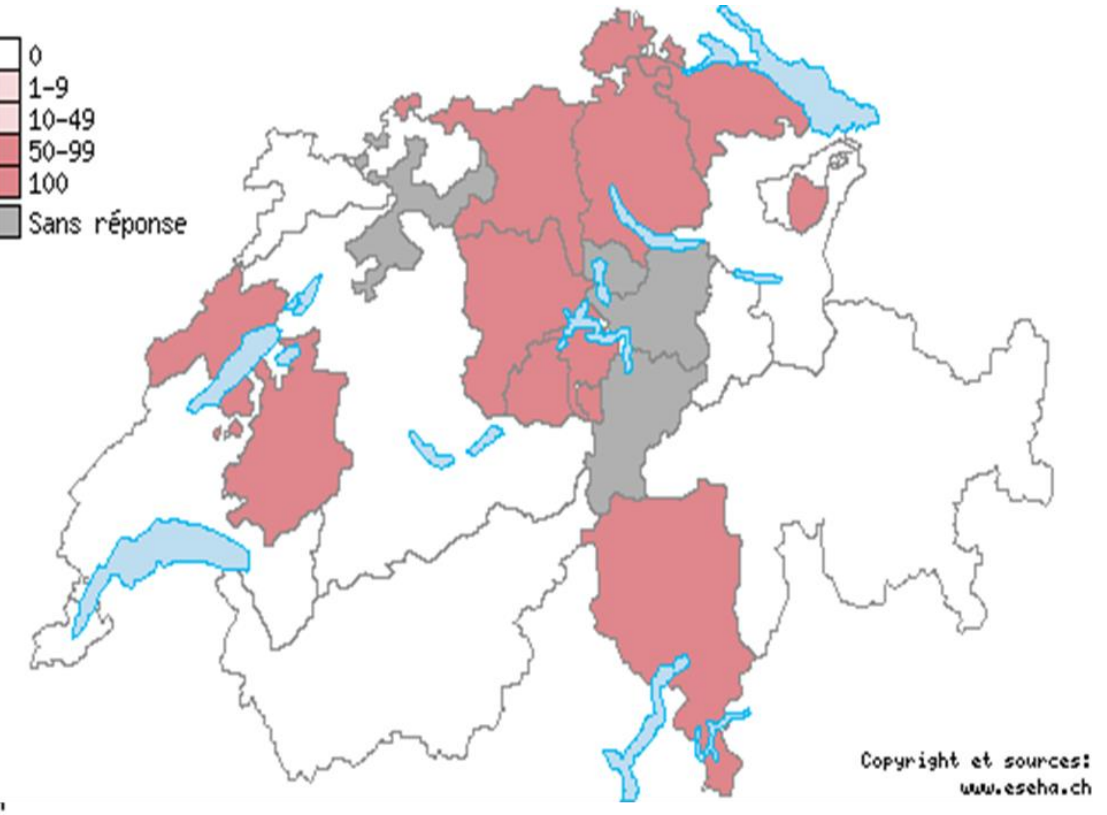

Verwaltungsgerichtsverfahren
Procédure judiciaire administrative

Daten - *données* 2014

Aktuelle Situation – *Situation actuelle*

Dossier/Akten und Arbeitsplatz

Dossiers/pièces et place de travail

Check-Liste neuer Fall (Zyklusweise):
Partei: [redacted]

Verfahrensart: A (ordentliches Verfahren)
 B (vereinfachtes Verfahren)
 C (Summarverfahren)
 E (übrige Verfahren)

Streitwert: Fr. 16'900,- Kavo [redacted]

Klagsbewältigung: ja nein
Örtliche Zuständigkeit: ja nein
Vertretungsbefugnis/
Vollmacht: ja nein

Sachliche Zuständigkeit: Einzelrichter 2. Abteilung

Rückweisung? ja nein

Sofortmassnahmen: 1.000,-
Datum: 22.10.17
Visum: [redacted]

Bezirksgericht [redacted]

vermögensrechtliche Streitigkeiten
Forderung: [redacted]
Eingangsdatum: 07.02.17
Klägerin: [redacted]
Rechtsanwalt: [redacted]
Beklagte: [redacted]



«Justitia 4.0» Worum geht es? – *De quoi s'agit-il?*

[Video Justitia 4.0](#)

Plattform – *plateforme*

- Portal – *portail*
- elektronische Kommunikation – *communication électronique*
- elektronische Akteneinsicht – *consultation en ligne du dossier*

elektronischer Arbeitsplatz – *place de travail électronique*

- «eJustiz App» - «App Doss-élo»

Standards

- in den Teilprojekten integriert – *inclus dans les projets partiels*

Kommunikation – *communication*

Gesetzgebung (BJ) – *législation (OFJ)*

<https://www.his-programm.ch/justitia40>

Ziele «Justitia 4.0»

(Version 1.0, 2017-12-08)

Hauptziel: Digitalisierung in der Justiz in der Schweiz

Ergebnisziele Funktional

Zentrale Eingangsportal für die Justiz:
«One-Stop-Shop»

Ersatz Papierakte durch elektronisch Akte
(gültig, schnellere Durchlaufzeiten,
höhere Verfügbarkeit, Platzersparnis, Remote-Arbeiten,
effiziente Suche)

Ersatz Postverkehr durch elektronischen
Rechtsverkehr (ERV) und
Ermöglichung elektronischer Akteneinsicht

Ergebnisziele nicht-funktional

Weiterhin gut funktionierende Justiz
(d.h. Zugang garantiert, effiziente Verfahren, gute Qualität
der Dienstleistungen, der Entscheide und der Arbeits-
bedingungen sowie gute Akzeptanz und Vollstreckbarkeit)

Für alle Akteure
(Gerichte, Staatsanwaltschaft, Anwaltschaft, Behörden,
Parteien und Betroffene)

Gewährleistung eines sicheres System
(Datenschutz, IT-Security, Rechtssicherheit)

Aufbau eines modernen, wirtschaftlich
optimierten Systems unter Berücksichtigung
der existierenden Fachapplikationen

Einhaltung von Software-Qualitätsstandards
(Funktionalität, Zuverlässigkeit, Barrierefreiheit, IT-
Sicherheit, Effizienz, Wartbarkeit, Portabilität,
Komptabilität)

Vorgehensziele

Frühe Einbindung der Betroffenen /
Interessensvertreter. Proaktive,
transparente Kommunikation über Ziele ,
Vorgehen und anstehende Veränderungen.
Berücksichtigung von Feedback.

Auf gemachten Erfahrungen aufbauen
(national und international)

Kurze Einführungszeit / Übergangsphase pro
Organisationseinheit

Iteratives Vorgehen

Einsatz moderner Kollaborationsmethoden
im Projekt

Objectifs de projet «Justitia 4.0»

(Version 1.0, 2017-12-08)

Objectif principal: Dématérialisation de la justice en Suisse

Objectifs fonctionnels

Portail unique de la Justice:
«One-Stop-Shop»

Remplacement du dossier papier
par le dossier électronique

(valable, processus plus rapides,
disponibilité accrue, gain de place, travail à distance,
recherche efficace)

Remplacement de l'acheminement postal
par la communication électronique
et accès en ligne au dossier

Objectifs non fonctionnels

Maintien d'une bonne justice

(à savoir garantie de l'accès, traitement efficace des affaires, bonne qualité des prestations de service, des décisions et des conditions de travail ainsi que décisions acceptées et exécutoires)

Pour tous les impliqués dans les procédures
(tribunaux, parquets, barreaux, autorités, parties et autres impliqués dans les procédures)

Garantie d'un système sûr

(protection des données, sécurité informatique,
sécurité du droit)

Mise en place d'un système moderne, à un
coût raisonnable prenant en compte les
applications métier existantes

Respect des standards de qualité en matière
de logiciels

(fonctionnalités, fiabilité, accessibilité pour les invalides,
sécurité informatique, efficacité, maintenance, évolutivité,
compatibilité)

Objectifs de mise en oeuvre

Impliquer tôt les concernés / groupes
d'intérêts. Communication transparente
sur les objectifs et la méthode, les
changements prévus.
Prise en compte des retours!

Prise en compte d'expériences similaires
(au niveau national et international)

Périodes d'introduction courtes /
Période de transition par entité

Application d'une méthode itérative

Utilisation dans le cadre du projet de
méthodes de collaboration modernes

Schweizerisches Justizportal «Justitia.Swiss»

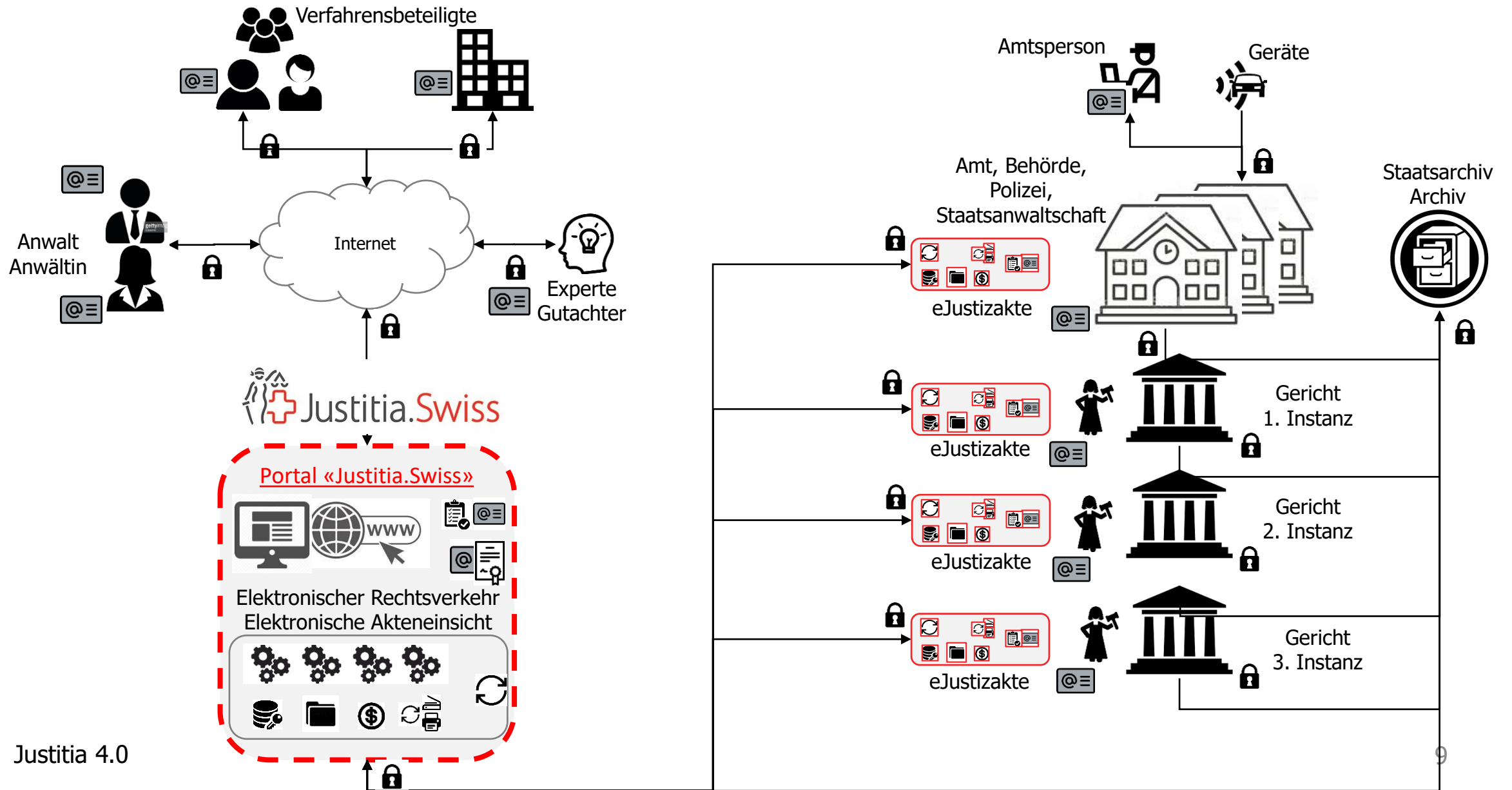

Portail suisse de la Justice «Justitia.Swiss»

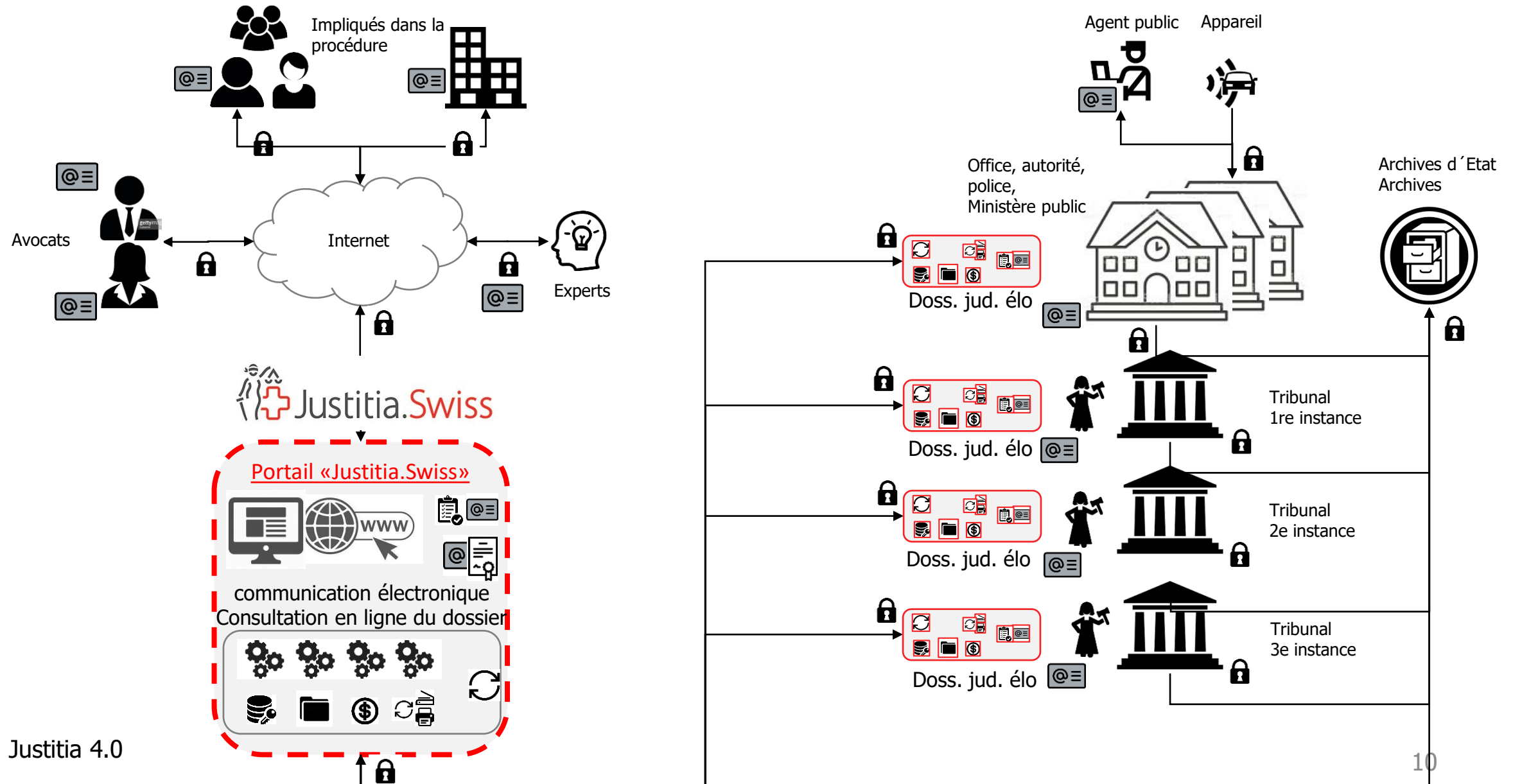

Elektronische Kommunikation – *Communication électronique*

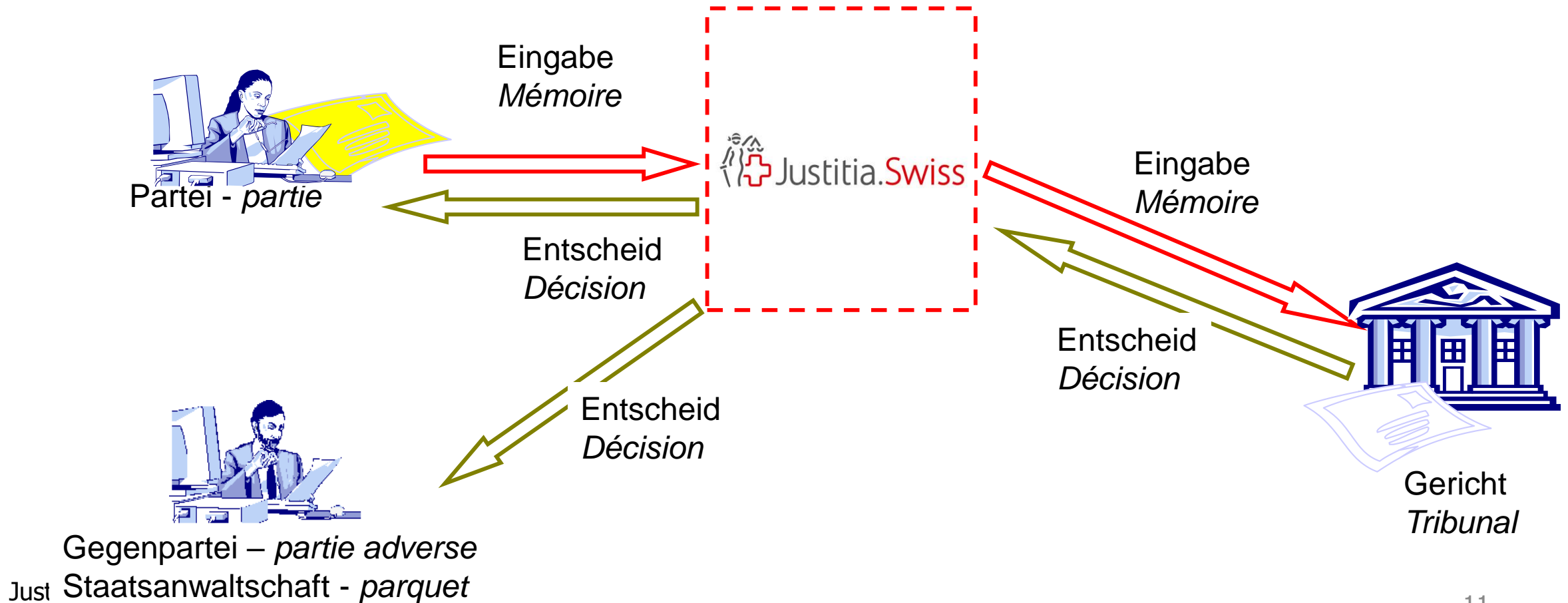

Elektronische Akteneinsicht – *Consultation en ligne du dossier*

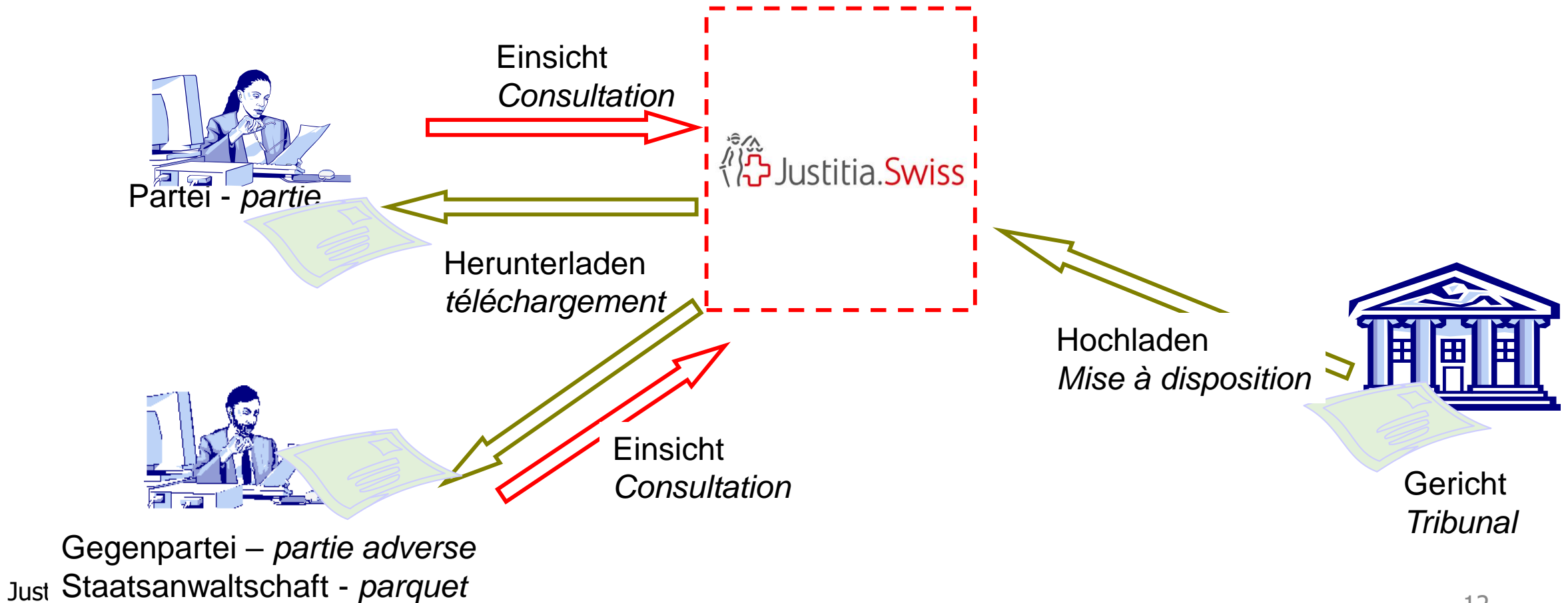

eJustizakte – Anwendungen und Datenorganisation

Dossier judiciaire électronique – Applications et organisation des données

Anwendungen zur
Aktenbearbeitung

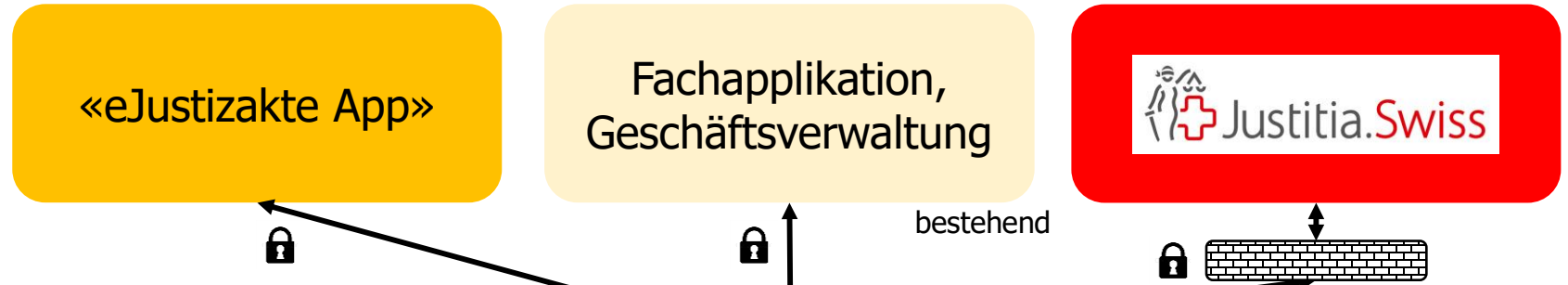

Organisation eJustizakte

- Kapitelstruktur
- Mehrsprachigkeit
- Berechtigungsmodell
- Suchbarkeit/Indexierung
- ...

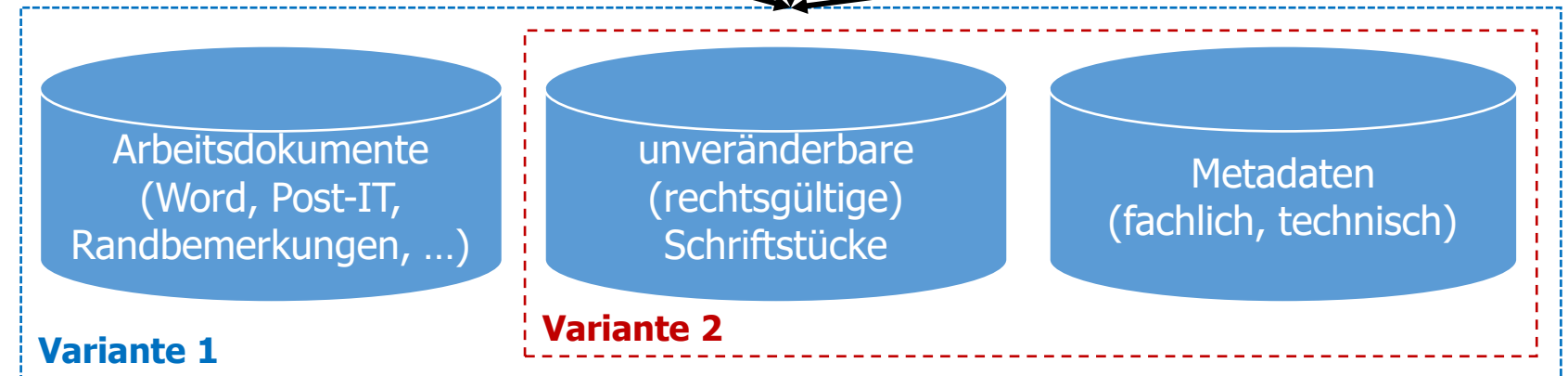

eJustizakte – Anwendungen und Datenorganisation

Dossier judiciaire électronique – Applications et organisation des données

Applications pour le travail avec
Dossier électronique

«App Doss-élo»

Applications métier,
gestion de dossier

 Justitia.Swiss

actuelles

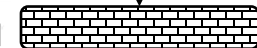

Organisation du dossier électronique

- Structuré en chapitres
- Multilingue
- Modèle de droit d'accès
- Recherche dans le dossier/ indexation
- ...

Documents de travail
(Word, Post-IT, notes
marginales, ...)

Variante 1

documents (valables
juridiquement) non
modifiables

Variante 2

Métadonnées
(métier, techniques)

Arbeitsplatz in der Zukunft? – *Poste de travail du futur ?*

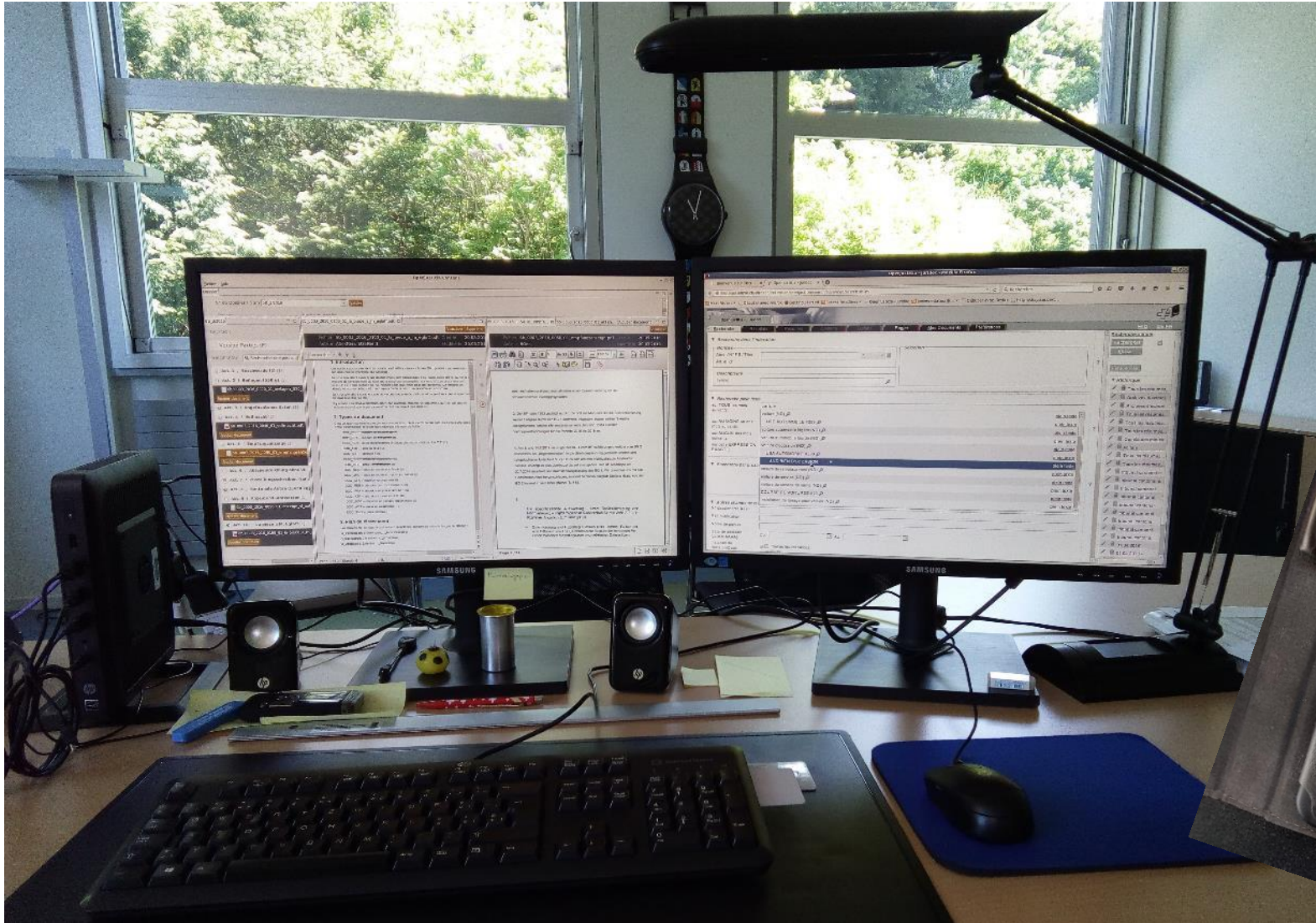

angepasste Infrastruktur
Infrastructure adaptée

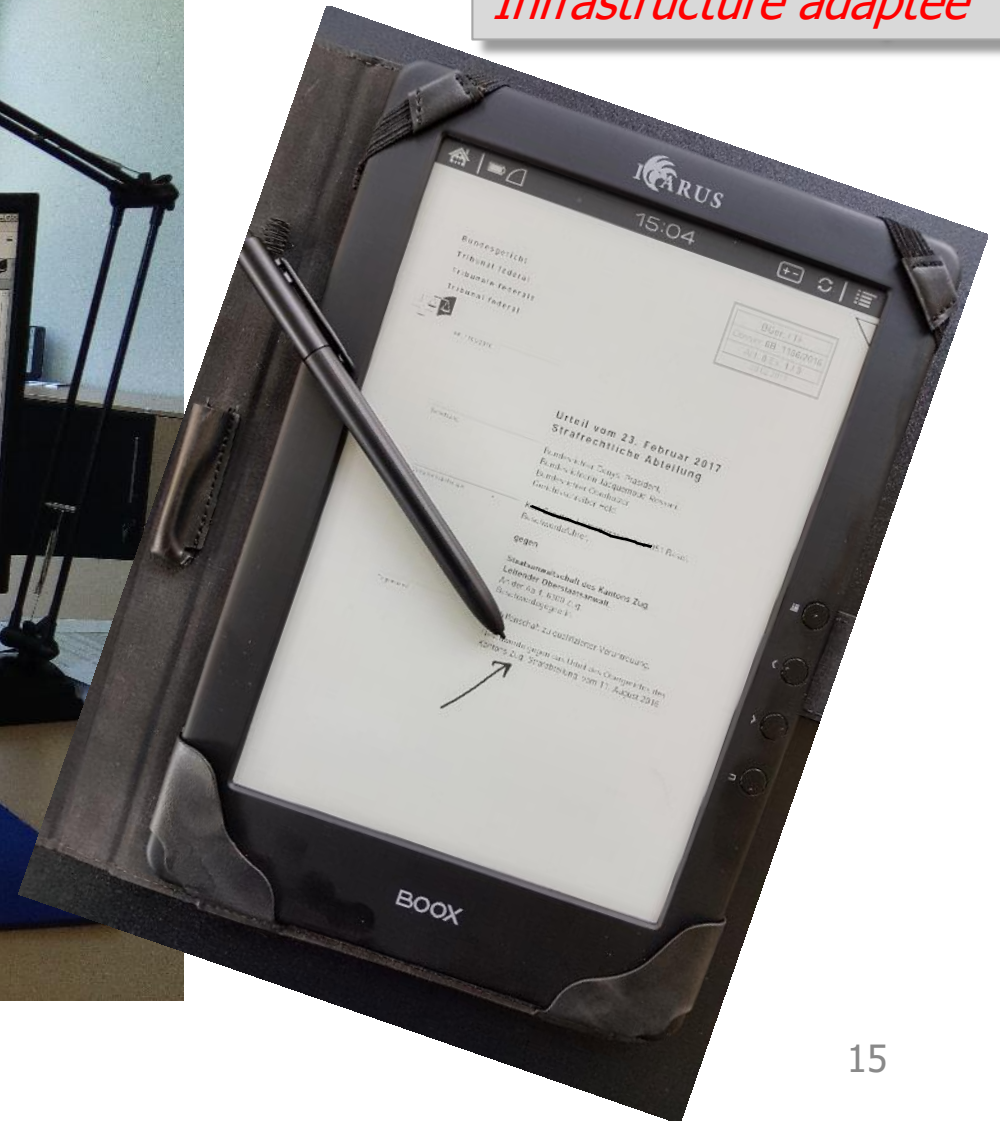

Arbeitsplatz in der Zukunft? – *Poste de travail du futur?*

angepasste Infrastruktur
Infrastructure adaptée

angepasste Werkzeuge
Outils adaptés

z.B. Aktenspiegel
*par ex. tableau des
marquages*

z.B. Zirkulationsbogen
*par ex. feuille de
circulation*

The screenshot shows a web-based interface for managing legal cases. At the top, there's a header 'eDossier'. Below it, a 'Circulations' sidebar on the left lists 'À traiter (1)' with a sub-item '6a_20/2015 (Murkowsky/Gugelmann)'. The main area is titled 'Dossier' and contains a search bar for 'No de Dossier' with the value '6a_20/2015' and a 'Valider' button. Below this is a table with columns for 'Dossier', 'Nom des parties', 'Décision', and 'État'. The table shows one entry: '6a_20/2015', 'Murkowsky / Gugelmann', 'en cours', and '???'.

Below the table, there's a section for 'Décision 6a_20/2015' with a toolbar containing various icons for document management. A large 'X' is drawn over this central area, with the text 'PDF Preview' at its base. To the right, a 'ZIRKULATION' sidebar is visible, showing a list of users: 'Ivo Instruktsrichter', 'Pauline Présidente', and 'Jacqueline Juge'. Under 'Ivo Instruktsrichter', there are radio buttons for 'Einverstanden' and 'Nicht einverstanden', a 'Kommentar:' field with placeholder text, and 'Optionen' with checkboxes for 'Öffentliche Sitzung verlangen' and 'Quorum 5 verlangen'. A 'Gegenvorschlag verfassen' button and an 'Entscheid weiterleiten' button are also present.

At the bottom left, there's a 'BORDEREAU' section with a search bar 'Rechercher une pièce' and a placeholder image with the text 'Borderau wie im aktuellen eDossier.'.

At the bottom right, a small note reads: 'Die "Optionen" werden beim Präsidenten ausgeblendet. Stattdessen kann der Präsident die Funktion "Zirkulation verwalten" verwenden.'

Masterplan «Justitia 4.0» - *Planification sommaire*

(Stand 28.2.18)

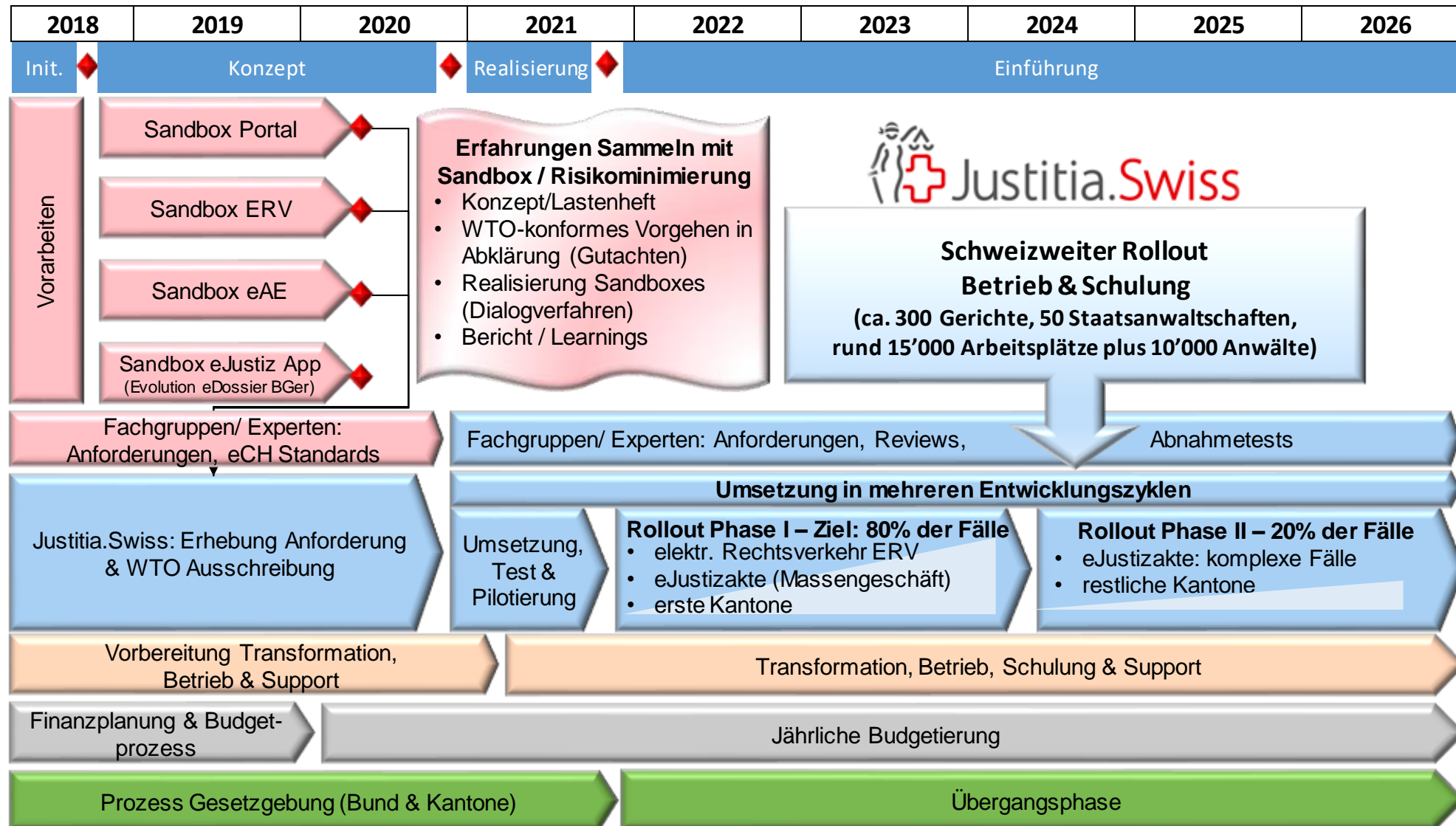

Zusammenfassung - *Résumé*

Transformation in der Justiz-Landschaft in vollem Gang (Fachbereiche & IT)

- **ERV** und elektronische **Aktenführung** im Rahmen «Justitia 4.0»
- eArbeitsplatz mit «eJustizakte App»
- Standards

bereit sein sich auf Veränderungen einzulassen und eigene Arbeitstechnik zu verändern

- Experten- und Fachgruppen

IT ist **Führungssache**

*La **transformation** à l'intérieur du pouvoir judiciaire est en plein essor (métier & informatique)*

- ***Communication et gestion électronique des dossiers** dans le cadre du projet «Justitia 4.0»*
- *Place de travail électronique à l'aide de l'«App Doss-élo»*
- *Standards*

***Être disposé** à accepter des changements et à modifier ses propres méthodes de travail*

- *Groupes d'experts et de spécialistes métier*

*L'informatique est une **activité de conduite***

Kontakte - *Contacts*

Jens Piesbergen

Programm-Manager HIS

+41 79 473 87 56

jens.piesbergen@kkjpd.ch

Jacques Bühler

Secrétaire général suppléant TF

+41 21 318 91 05

jacques.buehler@bger.ch

www.his-programm.ch/justitia40